

## СЕРИЯ СВЕТОДИОДНЫХ СВЕТИЛЬНИКОВ DTT-LineHB-УН

---

Светильники серии DTT-LineHB-УН предназначены для освещения производственных помещений, эстакад, местного освещения рабочих мест.

Конструкция светильника позволяет устанавливать его как на горизонтальные, так и на вертикальные поверхности с

возможностью плавной регулировки и жесткой фиксации угла наклона, что дает возможность максимально эффективно использовать световой поток и рабочее пространство.

Модельный ряд светильников DTT-LineHB-УН имеет три модификации, отличающиеся размерами и мощностью.

### ПРЕИМУЩЕСТВА СВЕТИЛЬНИКОВ СЕРИИ DTT-LineHB-УН

- Низкое потребление электроэнергии
- Специальная оптическая система
- Мгновенное зажигание при подаче питающего напряжения
- Широкий диапазон температур эксплуатации ( $-45...+40^{\circ}\text{C}$ )
- Степень защиты IP65
- Высокая коррозионная стойкость
- Регулируемое крепление

### КОД ИЗДЕЛИЯ ДЛЯ ЗАКАЗА

Модель	Мощность	Напряжение	Исполнение
<b>X</b>	<b>Y</b>	220	УН

X	Длина светильника, см	Y	Мощность, Вт
120	1260	60	60
150	1560	120	120
		150	150

### ХАРАКТЕРИСТИКИ СВЕТИЛЬНИКОВ СЕРИИ DTT-LineNB-УН

Характеристика	Line120NB-60	Line120NB-120	Line150NB-150
Питающее напряжение, В	~220 В AC ± 20%		
Мощность светильника, Вт	60	120	150
PFC (cosφ)	0,98		
Климатическое исполнение	У1 -40...+40°C		
Степень защиты	IP65		
Вес, кг	3,9		5,1
Световой поток min, лм (4500К)	7200	14 400	18 000

### ГАБАРИТНЫЕ РАЗМЕРЫ СВЕТИЛЬНИКОВ DTT-LineNB-УН

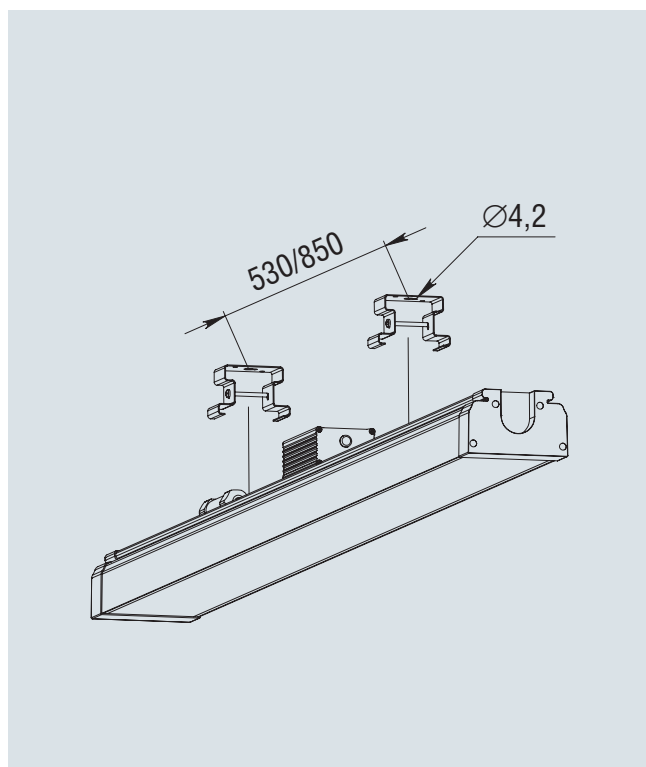

### УСТАНОВКА СВЕТИЛЬНИКОВ DTT-LineNB-УН

